

Large Clock Adjustment Sheet



Assembly:

Time: 5-10 minutes

Tools Required: Screwdriver, Hammer

Usage:

When using this weather station outside, place unit in shaded area away from direct sunlight for most accurate reading of gauges, as direct sunlight may cause some deviation in gauge readings.

Clock Adjustment:

1) Clock adjustment:

- a) Remove round plastic cap to expose adjustment dial.
- b) To adjust the Clock reading, turn adjustment dial to adjust needle on the face of the unit.

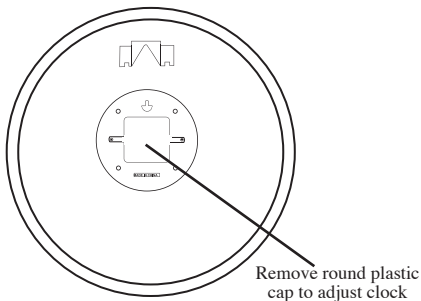

Adjustable knob for clock

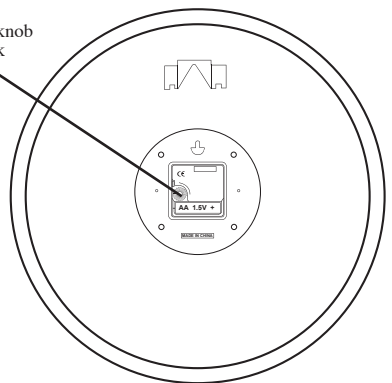

Installing and Replacing AA Battery for Clock:

On back of clock, remove round plastic cap by pulling metal ring. Snap off the battery cover located on the bottom of the clock's gear box.

Insert battery matching the “-” and “+” markings, as indicated on the inside of the battery housing, to the markings located on the battery. Replace battery cover by snapping cover into place, and re-attach round plastic cap.

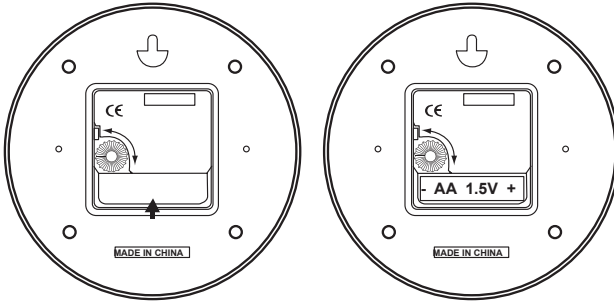

IMPORTANT! PLEASE READ:

All Outdoor Expressions outdoor clocks and gauges are prepared with a durable lacquer finish or a powder-coated/painted finish. Your proper care of clocks and gauges (see below) will enhance both their life and appearance. Post treatments, such as clear lacquer, are not recommended.

PROPER CARE

In order to maximize the appearance of a Outdoor Expressions clock, it is important that dust and debris is removed from the surface periodically. It is recommended that they be wiped down weekly using a soft, dry or damp cloth.

DO NOT use any abrasives such as car wax, brass cleaners or other polishes, glass cleaners or chemicals, as this will scratch/remove/ damage the protective coating, allowing moisture and pollutants to come in contact with the brass, which will result in discoloration and pitting.

ALL Outdoor Expressions clocks and gauges receive a durable powder coat finish, which enhances their durability. This finish should also be wiped down weekly with a soft, dry or damp cloth to remove the dust and debris that will accumulate on the surface.

FAILURE TO FOLLOW THE ABOVE CARE INSTRUCTIONS WILL VOID THE WARRANTY.

For information regarding replacement parts, please write to:
Craftmade, P.O. Box 1037, Coppell, TX 75019

Please send the following information...

1. The Model Number and Finish – Antique, White, etc.
2. The name of the part – if you have a parts problem.
3. Your name, mailing address and phone number (with area code).

LIMITED WARRANTY

Outdoor Expressions warrants against defects in materials or workmanship for a period of ONE (1) YEAR from date of purchase for use, and agrees to repair or, at our option, replace a defective unit without charge. Brass finish is covered 90 days from purchase date.

IMPORTANT: This Warranty does not cover damage resulting from accident, misuse or abuse, lack of reasonable care (see above), the affixing of any attachment not provided with the product, alteration of any attachments factory installed, loss of parts or subjecting the fixture to any but the specified electrical service. No responsibility is assumed for any special incidental or consequential damages. Damages occurring during transit are not covered by this warranty.

To obtain warranty service, mail sales receipt as proof of purchase-date, and a brief explanation of the nature of the defect, to P.O. Box 1037, Coppell, TX 75019. You will receive, by mail, a Return Goods Authorization number issued by Outdoor Expressions, and returned freight prepaid.

For Installation or Technical Support, call 1-800-486-4892, 8 a.m. - 5 p.m., Central Time, Monday-Friday.

Craftmade • P.O. Box 1037 • Coppell, TX USA • 75019

E2

EMPRISONNER L'HORLOGE/LA FEUILLE D'ADJUSTMENT



Assemblage :

Durée : 5-10 minutes

Outils nécessaires : tournevis, marteau, perceuse, forets, niveau

Utilisation :

Lorsqu'on utilise la station météorologique à l'extérieur, la placer à l'ombre à l'abri des rayons du soleil pour que les instruments donnent les indications les plus précises, car l'exposition aux rayons du soleil peut entraîner une certaine déviation des valeurs indiquées.

Mise à l'heure de l'horloge

1) Mise à l'heure de l'horloge :

- Retirer le capuchon rond en plastique pour mettre le cadran de réglage à découvert.
- Pour mettre l'horloge à l'heure, tourner le cadran de réglage afin de placer l'aiguille dans la position correcte sur le cadran.

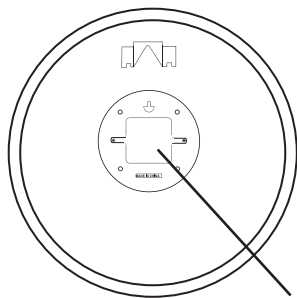

Retirer le capuchon rond en
plastique pour mettre l'horloge
à l'heure

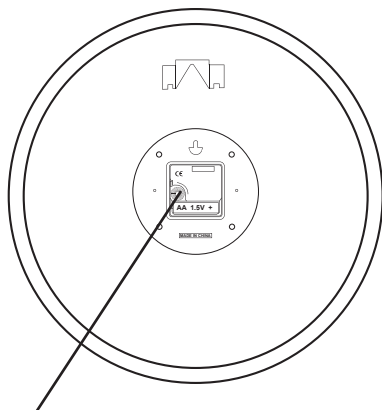

Bouton de mise à l'heure
de l'horloge

Mise en place et remplacement de la pile AA de l'horloge

Au dos de l'horloge, retirer le capuchon rond en plastique en tirant sur l'anneau métallique. Déboîter le couvre-pile qui se trouve au bas du boîtier de mécanisme.

Insérer une pile en faisant correspondre les repères « - » et « + » figurant à l'intérieur du logement de pile à ceux qui se trouvent sur la celle-ci. Remettre le couvre-pile en l'emboîtant en place et en refixant le capuchon rond en plastique.

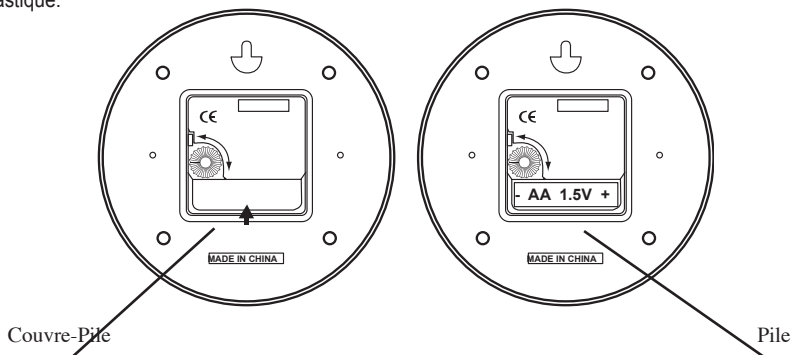

IMPORTANT ! BIEN VOULOIR LIRE CE QUI SUIT :

Les pendules, thermomètres et baromètres extérieurs Outdoor Expressions reçoivent tous un fini émaillé résistant ou un fini peint par poudrage électrostatique. Leur longévité et leur aspect seront tous deux améliorés s'ils sont entretenus correctement (voir ci-dessous). Les traitements ultérieurs, tels que le vernissage transparent, ne sont pas recommandés.

ENTRETIEN CORRECT

Pour améliorer au maximum l'aspect d'une pendule Outdoor Expressions, il est important d'enlever régulièrement la poussière et les débris de sa surface. Il est recommandé de l'essuyer une fois par semaine avec un chiffon doux sec ou humide.

NE PAS utiliser d'abrasifs tels que la cire automobile, les produits nettoyeurs pour cuivre ni d'autres produits d'entretien, produits lave-verre ou produits chimiques, ce qui rayerait / enleverait / endommagerait le revêtement protecteur, permettant à l'humidité et aux éléments polluants de venir au contact du laiton, ce qui entraînera sa décoloration et sa corrosion.

Les pendules, thermomètres et baromètres Outdoor Expressions reçoivent TOUS un revêtement peint par poudrage électrostatique résistant, qui prolonge leur durée de service. Frotter également ce fini une fois par semaine avec un chiffon doux sec ou humide pour enlever la poussière et les débris qui s'accumuleront sur la surface.

L'INOBSERVATION DES INSTRUCTIONS D'ENTRETIEN QUI PRÉCÈDENT ANNULERA LA GARANTIE.

Pour toute information relative aux pièces de rechange, bien vouloir écrire à :

Craftmade, P.O. Box 1037, Coppell, TX 75019 U.S.A.

Bien vouloir envoyer les informations suivantes...

1. Le numéro de modèle et le fini – Patiné, blanc, etc.
2. Le nom de la pièce – en cas de problème de pièce.
3. Nom, adresse postale et numéro de téléphone (y compris l'indicatif).

GARANTIE LIMITÉE

Outdoor Expressions garantit ce produit contre tout défaut de matière ou de fabrication pendant une période d'UN (1) AN à compter de la date de l'achat pour mise en service, et accepte de réparer ou, à son choix, de remplacer gratuitement un appareil défectueux. Le fini en laiton est couvert pendant 90 jours à compter de la date de l'achat. **IMPORTANT** : cette garantie ne couvre pas les dégâts résultant d'un accident, d'une utilisation incorrecte ou abusive, d'un manque d'entretien raisonnable (voir plus haut), du montage de tout accessoire non fourni avec le produit, de la modification de tout accessoire monté à l'usine, de la perte de pièces ou du raccordement de l'appareil à une source de courant autre que celle qui est spécifiée. Nous n'assumons aucune responsabilité pour des dommages incidents ou indirects particuliers quels qu'ils soient. Les dégâts subis en cours de transport ne sont pas couverts par cette garantie. Pour obtenir un remplacement ou réparation dans le cadre de la garantie, bien vouloir envoyer par courrier le ticket de caisse comme preuve de la date d'achat, ainsi qu'une brève description du problème, à P.O. Box 1037, Coppell, TX 75019 U.S.A. Outdoor Expressions fera parvenir par courrier un numéro d'autorisation de retour de marchandises et un bon de transport en port payé. Pour une aide à l'installation ou une assistance technique, appeler le 1-800-486-4892, entre 8 et 17 heures, heure normale du Centre des États-Unis, du lundi au vendredi.

F2

Craftmade • P.O. Box 1037 • Coppell, TX USA • 75019

HOJA DE AJUSTE DE RELOJ



Ensamblaje:

Tiempo: 5-10 minutos

Herramientas necesarias: destornillador, martillo, taladro, brocas, nivel

Uso:

Si tiene pensado usar esta estación meteorológica afuera, colóquela en una zona con sombra donde no le caiga la luz solar directamente. Así, la lectura de los indicadores será de máxima precisión, ya que la luz solar directa podría causar lecturas erróneas en los indicadores.

Ajuste del reloj

1) Ajuste del reloj:

- Quite la tapa redonda de plástico para descubrir la carátula de ajuste.
- Para ajustar la lectura del reloj, gire la carátula de ajuste para ajustar la manecilla en la carátula de la unidad.

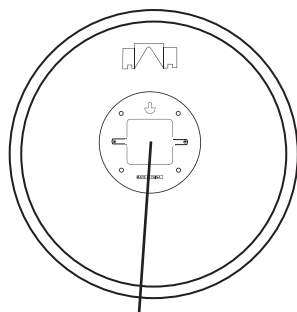

Quite la tapa redonda de plástico para ajustar el reloj

Botón ajustable para el reloj

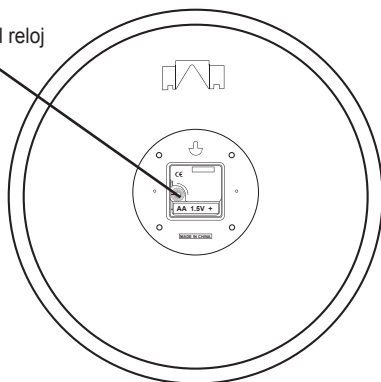

Cómo instalar y cambiar la pila AA para el reloj

Al reverso del reloj, jale el anillo metálico para quitar la tapa redonda de plástico. Desenganche la cubierta para las pilas localizada en la parte inferior de la caja del mecanismo del reloj.

Introduzca la pila de acuerdo a las marcas para los polos “-” y “+” que se encuentran en el interior del receptáculo para las pilas. Ponga nuevamente la cubierta para las pilas en su lugar enganchándola y coloque otra vez la tapa redonda de plástico.

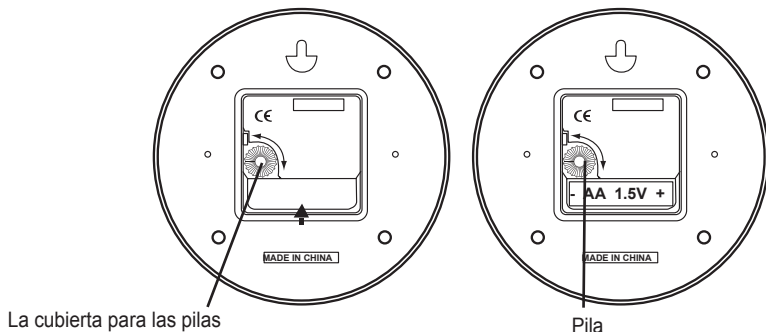

IMPORTANTE: LEA POR FAVOR:

A todos los relojes e indicadores Outdoor Expressions para exteriores se les aplica un acabado de laca durable o un acabado pintado/revestido con polvo. El cuidado apropiado de los relojes e indicadores (ver abajo) prolongará la vida útil y el aspecto de los mismos. No se recomienda aplicar tratamientos posteriores como por ejemplo laca transparente.

CUIDADO APROPIADO

Para optimizar el aspecto de un reloj Craftmade, es importante quitar el polvo y los residuos de la superficie periódicamente. Se recomienda limpiarlos semanalmente con un paño suave seco o húmedo.

NO use ningún abrasivo como cera para vehículos, limpiadores para latón u otros lustradores, limpiavidrios o productos químicos ya que rayarán/quitarán/dañarán el revestimiento protector y permitirán que la humedad y los contaminantes hagan contacto con el latón y produzcan decoloración y picaduras.

A TODOS los relojes e indicadores Craftmade se les aplica un acabado en polvo que prolonga su durabilidad. Este acabado debe limpiarse semanalmente con un paño suave seco o húmedo para quitar el polvo y los residuos que se acumulan en la superficie.

SI NO SE SIGUEN LAS INSTRUCCIONES DE CUIDADO ANTERIORES, SE ANULARÁ LA GARANTÍA.

Para obtener información sobre partes de reemplazo, sírvase escribir a:

Craftmade, P.O. Box 1037, Coppell, TX 75019

Sírvase enviar la siguiente información...

1. El numero de modelo y tipo de acabado - pulido, tipo antiguo, blanco etc.
2. El nombre de la parte, se tiene un problema con una parte.
3. Su nombre, dirección postal y numero de teléfono (con código de área).

GARANTÍA LIMITADA

Craftmade garantiza esta unidad contra defectos de materiales o mano de obra durante un período de UN (1) AÑO a partir de la fecha de compra, y acuerda reparar o, a nuestra opción, reemplazar una unidad defectuosa sin cargo. El acabado de latón se cubre durante 90 días a partir de la fecha de compra.

IMPORTANTE: Esta garantía no cubre daños causados por un accidente, uso inapropiado o abuso, falta de atención razonable (ver arriba), la conexión de cualquier accesorio no suministrado con el producto, la alteración de un accesorio instalado en la fábrica, la pérdida de partes o utilizar la unidad con cualquier otro propósito que no sea el servicio eléctrico especificado. No se asume ninguna responsabilidad por daños incidentales o indirectos especiales. Los daños ocurridos durante el tránsito no están cubiertos por esta garantía.

Para obtener servicio bajo garantía, envíe por correo el recibo de venta como prueba de la fecha de compra y una breve explicación de la naturaleza del defecto a P.O. Box 1037, Coppell, TX 75019. Se le enviará por correo un número de Autorización de Devolución de Artículos emitido por Outdoor Expressions y flete de retorno prepago.